

Hochleistungs-Stanzautomaten aus Mailand überzeugen die Zulieferer

Wenn es darum geht, Pressen einzusetzen, die sowohl eine hohe Präzision als auch eine hohe Geschwindigkeit und Energie benötigen, kommt ein italienischer Hersteller ins Spiel. In Varedo nahe Mailand befindet sich das Werk des Pressenherstellers Balconi. Dort fertigt das Familienunternehmen seit 1939 bereits in dritter Generation mit 71 Mitarbeitern Hochleistungs-Stanzautomaten.

CHRISTIAN REIMERS

Über 5000 Balconi-Pressen mit bis zu 20 000 kN Presskraft wurden bereits weltweit installiert. Zu den Kunden zählen Automobilzulieferer, Lochblechfertiger, Hersteller von Präzisions-Stanzteilen wie Rotor-Stator-Paketen für Elektromotoren und viele weitere.

„Die Hauptstärken von Balconi sind die kompromisslose Einhaltung des hoch angesetzten Qualitätsstandards sowie die besondere Kundenausrichtung“, erklärt Patrizia Bugatti, Verkaufsleiterin von Balconi, in fließendem Deutsch. „Sämtliche Pressen werden kundenindividuell gefertigt. Besonders wichtig ist uns der Kontakt zum Kunden vom Moment der Anfrage bis zur schlüsselfertigen Auslieferung der gesamten Anlage inklusive Peripherie. Unsere Kunden wissen unseren internationalen Service sowie die persönliche Betreuung

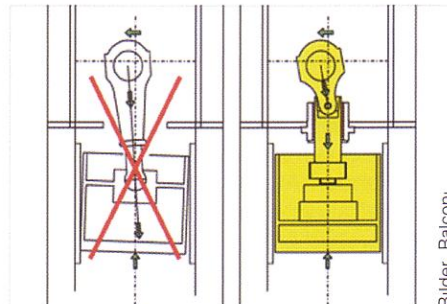

Bilder Balconi

Mit dem Plunger-System, einem besonderen Stoßführungssystem, kann auch bei außermittiger Belastung eine höhere Parallelität erzielt werden als bei vergleichbaren Pressen.

besonders zu schätzen. Hierbei setzen wir auch auf die Zusammenarbeit mit der Firma Presscon, die uns in Deutschland vertritt.“

Insbesondere unter den Kfz-Zulieferern hat Balconi eine Vielzahl an Referenzen vorzuweisen. So setzt der französische Automobilzulieferer S.N.O.P. seit Jahren ausschließlich auf die Italiener und hat in seinen Werken in Frankreich, Spanien, Tschechien und in der Türkei mittlerweile über 60 Balconi-Anlagen installiert.

Thomas Huwer, Geschäftsinhaber der Huwer GmbH in Oberreidenbach in Rheinland-Pfalz: „An meiner 160-t-Balconi-Pressen hat mich insbesondere die hohe Steifigkeit der Maschine überzeugt. Wir als Werkzeugbauer und Hersteller von Präzisionsstanzteilen sind auf eine besondere Genauigkeit der Maschine angewiesen. Besonders hilfreich ist hierbei das Balconi-Plunger-System, ein besonderes Stoßführungssystem, mit dem wir auch bei außermittiger Belastung eine höhere Parallelität erzielen als bei vergleichbaren Pressen.“

Auch Jürgen Schreier, Leiter Instandhaltung bei der Aweba Werkzeugbau GmbH in Aue in Sachsen, ist zufrieden: „Wir sind Hersteller von Präzisionswerkzeugen und haben nach einer besonders präzisen und durablen Presse für die Erprobung und Endabnahme der von uns gefertigten Werkzeuge für Rotor-Stator-Pakete gesucht. Unsere Balconi-2DMhs-400-Schnellläuferpresse hat sich als ideale Maschine für diesen Anwendungszweck erwiesen. Besonders wichtig war es für uns, mit dem Pressenhersteller einen auf diesem Gebiet erfahrenen Partner mit gutem Service zu haben.“

Zur Euroblech in Hannover wurde ein Stanzautomat vom Modell 100 DC4 zum Stanzen von Lamellen für die Heiz-/Klima-Industrie ausgestellt. Die 4-Säulen-Pressen hat eine Presskraft von 100 t, einen Tisch von 1820 mm x 840 mm und eine verstellbare Geschwindigkeit bis 350 Hübe pro Minute. Ein hydraulisches Schnellöffnungssystem ermöglicht die Inspektion des Werkzeuges, ohne die Einstellungen der Maschine verändern zu müssen. Dieses System funktioniert auch zum Lösen der festgefahrenen Maschine. Alle Pressenfunktionen und Parameter sowie die Produktionsüberwachung und Diagnose werden durch eine S7-300-SPS mit Touchscreen-Panel betrieben. Auch diese Maschine ist wie alle Balconi-Pressen mit vier Plunger-Systemen ausgerüstet.



Balconi-Pressen mit Werkzeugwechselsystemen im Werk eines Automobilzulieferers.